



**PRIMER BULB AND HOSE KIT - P/N 5008693,
INSTALLATION INSTRUCTIONS**

APPLICATION

Use this primer bulb and hose kit on portable fuel tanks requiring a 5/16 inch diameter fuel hose.

SAFETY INFORMATION

The following symbols and/or signal words may be used in this document:

⚠ DANGER

Indicates a hazardous situation which, if not avoided, will result in death or serious injury.

⚠ WARNING

Indicates a hazardous situation which, if not avoided, could result in death or serious injury

⚠ CAUTION

Indicates a hazardous situation which, if not avoided, could result in minor or moderate personal injury.

NOTICE Indicates an instruction which, if not followed, could severely damage engine components or other property.

These safety alert signal words mean:

ATTENTION!
BECOME ALERT!
YOUR SAFETY IS INVOLVED!

For safety reasons, this kit must be installed by an authorized *Evinrude/Johnson*® dealer. This instruction sheet is not a substitute for work experience. Additional helpful information may be found in other service literature.

DO NOT perform any work until you have read and understood these instructions completely.

Torque wrench tightening specifications must strictly be adhered to.

Should removal of any locking fastener (lock tabs, locknuts, or patch screws) be required, always replace with a new one.

When replacement parts are required, use *Evinrude/Johnson Genuine Parts* or parts with equivalent characteristics, including type, strength and material. Use of substandard parts could result in injury or product malfunction.

Always wear EYE PROTECTION AND APPROPRIATE GLOVES when using power tools.

Unless otherwise specified, engine must be OFF (not running) when performing this work.

Always be aware of parts that can move, such as flywheels, propellers, etc.

Some components may be HOT. Always wait for engine to cool down before performing work.

If you use procedures or service tools that are not recommended in this instruction sheet, YOU ALONE must decide if your actions might injure people or damage the outboard.

This instruction sheet may be translated into other languages. In the event of any discrepancy, the English version shall prevail.

TO THE INSTALLER: Give this sheet and the operating instructions to the owner. Advise the owner of any special operation or maintenance information contained in the instructions.

TO THE OWNER: Save these instructions in your owner's kit. This sheet contains information important for the use and maintenance of your engine.



PRIMER BULB AND HOSE ASSEMBLY

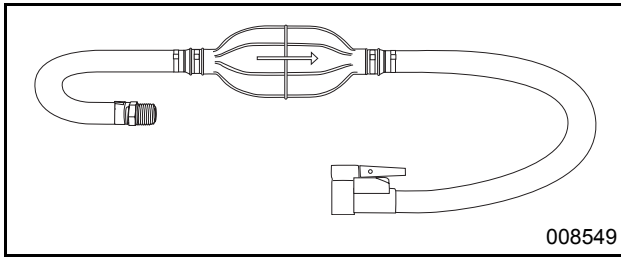

Part Number	Description
5008693	PRIMER BULB AND HOSE ASSEMBLY

⚠ WARNING

Use caution when working on any fuel system. Wear safety glasses and work in a well ventilated area. Extinguish all smoking materials and make certain no open flames or ignition sources exist. Fuel is flammable and can be explosive under certain conditions.

Remove plastic plug.

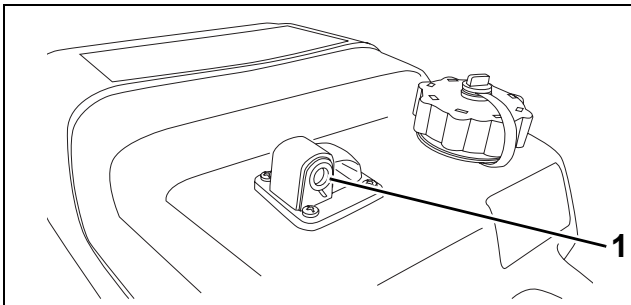

1. Plastic plug

008550

Apply *Pipe Thread Sealing Compound* on to fitting of fuel hose.

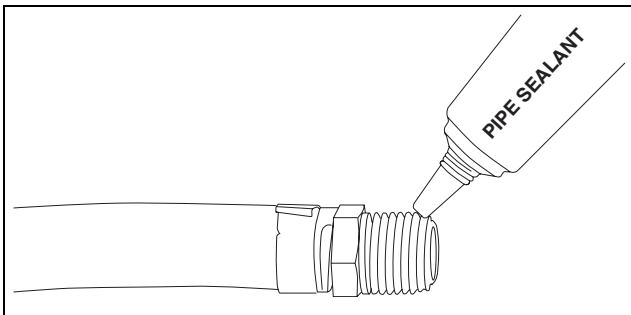

DRC7430

Install fuel hose, do not over tighten.

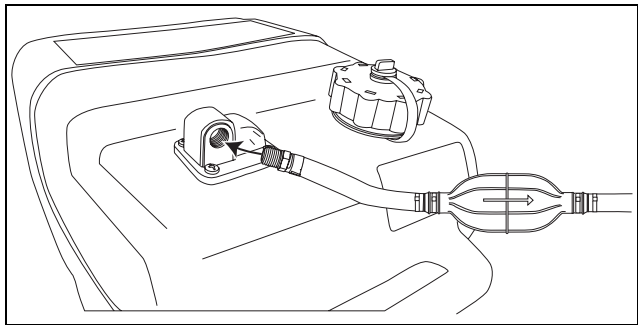

008551

Install fuel hose quick disconnect on to outboard's fuel connector.

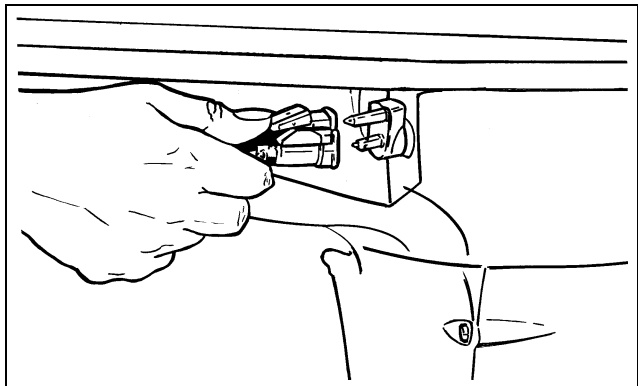

DR3927

Open vent screw, turn counterclockwise.

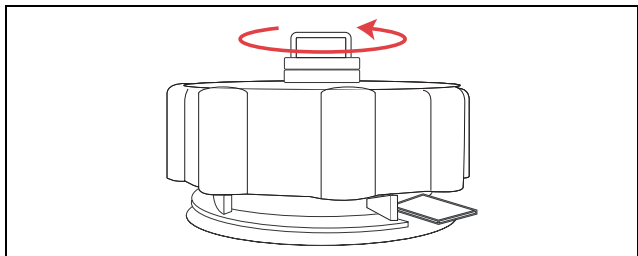

008552

Hold primer bulb with arrow pointing up and toward the direction of fuel flow. Squeeze until firm.

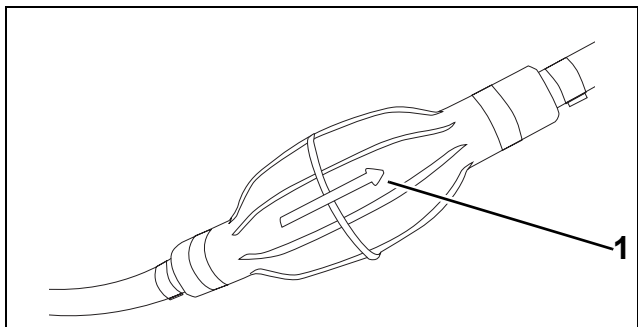

1. Arrow indicates direction of fuel flow

008553

Inspect fuel system for leaks. Repair any leaks.



KIT POIRE D'AMORÇAGE ET FLEXIBLE - N° RÉF. 5008693,
INSTRUCTIONS D'INSTALLATION

APPLICATION

Utiliser ce kit poire d'amorçage et flexible sur les réservoirs de carburant portables exigeant un flexible de carburant de 5/16" de diamètre.

INFORMATIONS SUR LA SÉCURITÉ

Il se peut que les symboles et/ou mots indicatifs suivants apparaissent dans le présent document :

▲ DANGER

Indique une situation dangereuse qui, si elle n'est pas évitée, entraînera la mort ou des blessures graves.

▲ AVERTISSEMENT

Indique une situation dangereuse qui, si elle n'est pas évitée, risque d'entraîner la mort ou des blessures graves.

▲ ATTENTION

Indique une situation dangereuse qui, si elle n'est pas évitée, risque d'entraîner des blessures légères ou moyennement graves.

AVIS Indique une instruction qui, si elle n'est pas suivie, risque de gravement endommager les composants du moteur ou de causer d'autres dégâts matériels.

Ces mots destinés à attirer l'attention sur la sécurité signifient :

**ATTENTION !
ÊTRE VIGILANT !
LA SÉCURITÉ EST EN JEU !**

Pour des raisons de sécurité, ce kit doit être installé par un concessionnaire agréé *Evinrude/Johnson*®. Cette fiche d'instructions ne remplace pas l'expérience professionnelle. Les autres

documents relatifs à l'entretien comportent des compléments d'information utiles.

N'effectuer AUCUNE opération avant d'avoir lu et veillé à bien comprendre ces instructions.

Les spécifications de serrage par clé dynamométrique doivent être strictement respectées.

Si le retrait d'une fixation bloquante quelconque (languettes de verrouillage, écrous de blocage ou vis de réparation) s'avère nécessaire, toujours la remplacer par une neuve.

Lorsque des pièces de rechange sont nécessaires, utiliser des *pièces d'origine Evinrude/Johnson* ou des pièces ayant des caractéristiques équivalentes, y compris le type, la résistance et le matériau. L'utilisation de pièces de qualité inférieure peut entraîner des blessures ou un mauvais fonctionnement du produit.

Toujours porter des LUNETTES DE PROTECTION ET DES GANTS APPROPRIÉS pour utiliser des outils électriques.

Sauf indication contraire, le moteur doit être ARRÊTÉ pour effectuer une telle opération.

Toujours faire attention aux pièces mobiles telles que volants-moteurs, hélices, etc.

Certains composants peuvent être CHAUDS. Toujours laisser le moteur refroidir avant de travailler dessus.

Si il utilise des procédures ou des outils d'entretien qui ne sont pas recommandés dans cette fiche d'instructions, SEUL LE TECHNICIEN doit décider si ses actions risquent de blesser des personnes ou d'endommager le moteur hors-bord.

Il se peut que la présente fiche d'instructions soit traduite dans d'autres langues. En cas de disparité, c'est la version anglaise qui prévaudra.



À L'INTENTION DE L'INSTALLATEUR : Remettre cette fiche ainsi que les instructions d'utilisation au propriétaire. Attirer l'attention du propriétaire sur toute information particulière d'utilisation et d'entretien contenue dans ces instructions.

À L'INTENTION DU PROPRIÉTAIRE : Conserver ces instructions dans le kit du propriétaire. Cette fiche donne des informations importantes pour l'utilisation et l'entretien du moteur.

POIRE D'AMORÇAGE ET FLEXIBLE

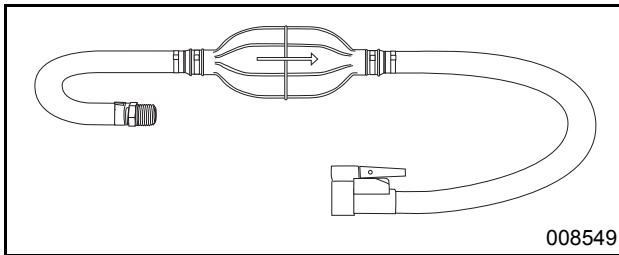

008549

Référence	Description
5008693	POIRE D'AMORÇAGE ET FLEXIBLE

▲ AVERTISSEMENT

Faire preuve de prudence pour travailler sur tout circuit de carburant. Porter des lunettes de protection et travailler dans un endroit bien aéré. Éteindre cigarettes, cigares, briquets, etc. et s'assurer qu'il n'y a aucune flamme nue ni source d'inflammation. Le carburant est inflammable et risque d'exploser dans certaines conditions.

Retirer le bouchon en plastique.

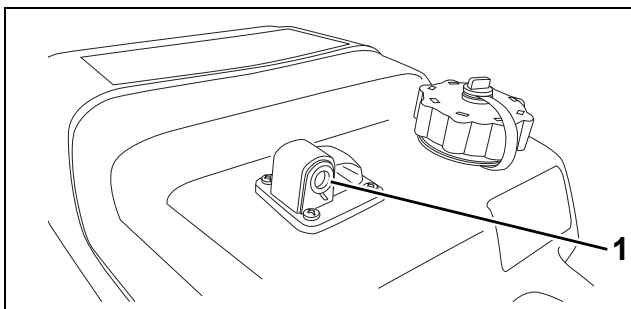

1. Bouchon en plastique

008550

Appliquer du *composé d'étanchéité pour filetage de tuyau* sur le raccord du flexible.

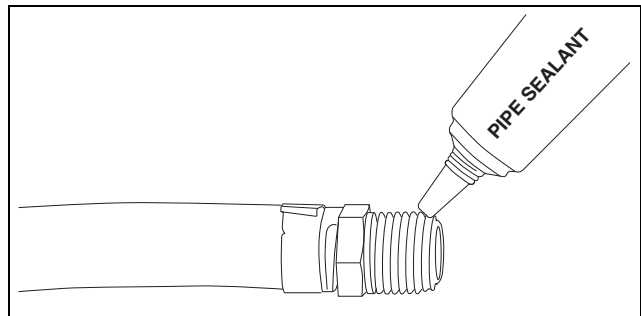

DRC7430

Installer le flexible de carburant, ne pas serrer.

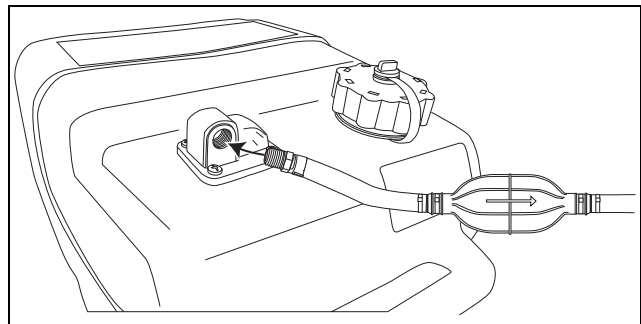

008551

Placer le raccord à déconnexion rapide du flexible de carburant sur le connecteur de carburant du moteur.

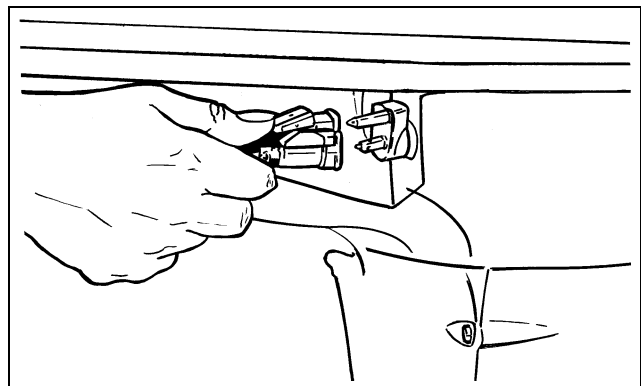

DR3927

Ouvrir la vis d'évent, dans le sens antihoraire.

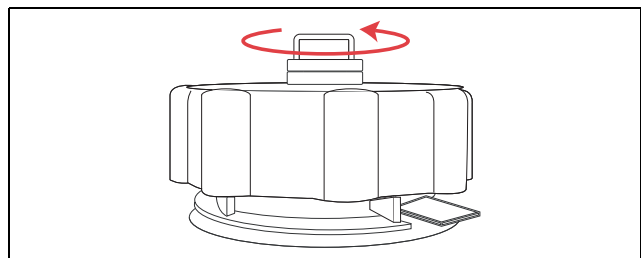

008552

Saisir la poire d'amorçage, flèche dirigée vers le haut et dans le sens de l'écoulement de

carburant. Presser la poire jusqu'à ce qu'elle soit ferme.

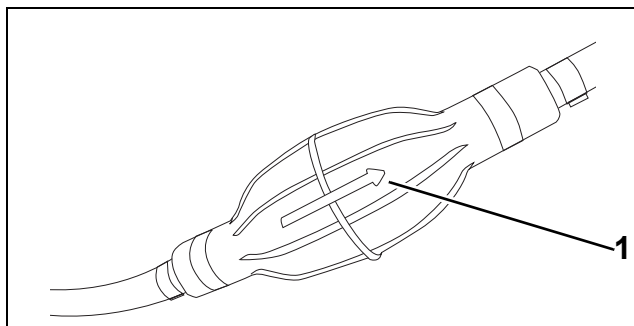

1. La flèche indique le sens de circulation du carburant 008553
rant

Examiner le circuit de carburant pour voir s'il fuit.
Réparer toute fuite.